

**HARDEN** PLUS

**1000W**

**FÚRÓKALAPÁCS**

**CIKKSZÁM: 750626**

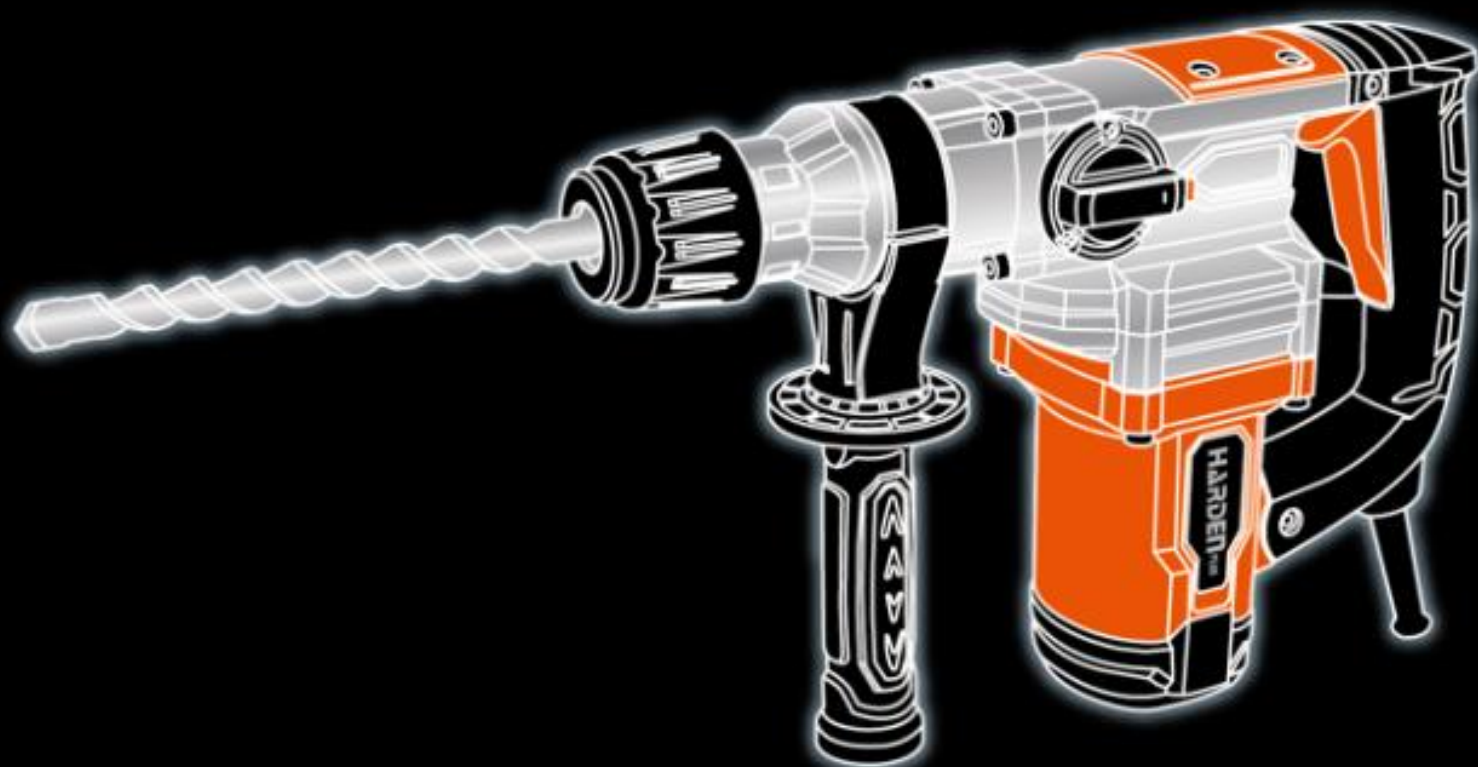

## **HASZNÁLATI ÚTMUTATÓ**

### **▲ FIGYELEM!**

Személyes biztonsága érdekében használat előtt **OLVASSA EL** és **ÉRTELMEZZE**.  
ŐRIZZE MEG EZT AZ ÚTMUTATÓT A JÖVŐBENI HASZNÁLATHOZ



[www.harden-tools.com](http://www.harden-tools.com)

## MŰSZAKI ADATOK

<b>Feszültség:</b>	<b>220-240V~</b>
<b>Frekvencia:</b>	<b>50/60Hz</b>
<b>Névleges teljesítmény:</b>	<b>1000W</b>
<b>Terheletlen sebesség:</b>	<b>810Rpm</b>
<b>Ütési sebesség:</b>	<b>0-4700Bpm</b>



### Biztonsági tájékoztató

Az alábbi figyelmeztető szimbólumok a jelen összeszerelési útmutatóban szerepelnek, és jelzik a megfelelő biztonsági intézkedéseket, amelyeket a fúrókalapács összeszerelése és üzemeltetése során meg kell tennie.



A sérülésveszély csökkentése érdekében kérjük, olvassa el a használati útmutatót.



Figyelem!



Viseljen fülvédőt



Viseljen védőszemüveget



Viseljen porvédő maszkot



Dupla szigetelés



Az elektromos termékek hulladékát nem szabad a háztartási hulladékkal együtt ártalmatlanítani. Kérjük, hogy lehetőség szerint hasznosítsa újra a hulladékot. Újrahasznosítási tanácsért érdeklődjön a helyi hatóságnál vagy a kiskereskedőnél.



## Biztonsági tájékoztató



**FIGYELEM!** Olvassa el az összes biztonsági figyelmeztetést és utasítást. A figyelmeztetések és utasítások be nem tartása áramütést, tüzet és/vagy súlyos sérülést okozhat.

A jövőbeni használathoz őrizze meg az összes figyelmeztetést és utasítást.

A figyelmeztetésekben az "elektromos szerszám" kifejezés a hálózatról működtetett (vezetékes) elektromos szerszámra vagy akkumulátoros (vezeték nélküli) elektromos szerszámra vonatkozik.

### 1) Munkaterület biztonsága

- a) Tartsa a munkaterületet tisztán és jól megvilágítva. A zsúfolt vagy sötét területek balesetveszélyesek.
- b) Ne használja az elektromos szerszámokat robbanásveszélyes környezetben, például gyúlékony folyadékok, gázok vagy por jelenlétében. Az elektromos szerszámok szikrákat bocsátanak ki, amelyek meggyújthatják a port vagy a füstöt.
- c) Tartsa távol a gyermekeket és a közelben tartózkodókat az elektromos szerszámok használata közben. A zavaró tényezők miatt elveszítheti az uralmát a gép felett.

### 2) Elektromos biztonság

- a) Az elektromos szerszámok dugaszainak illeszkedniük kell a konnektorhoz. Soha ne módosítsa a dugaszt semmilyen módon. Ne használjon semmilyen adapterdugót földelt (földelt) elektromos szerszámokhoz. A nem módosított dugaszok és a megfelelő konnektorok csökkentik az áramütés kockázatát.
- b) Kerülje a test érintkezését földelt felületekkel, például csövekkel, radiátorokkal, tűzhelyekkel és hűtőszekrényekkel. Fokozottan fennáll az áramütés veszélye, ha a teste földelve van.
- c) Ne tegye ki az elektromos szerszámokat esőnek vagy nedves körülményeknek. Az elektromos szerszámba kerülő víz növeli az áramütés veszélyét.
- d) Ne használja helytelenül a vezetéket. Soha ne használja a vezetéket az elektromos szerszám hordozására, húzására vagy kihúzására. Tartsa a vezetéket távol a hőtől, olajtól, éles szélektől és mozgó alkatrészekről. A sérült vagy összegabalyodott vezetékek növelik az áramütés veszélyét.
- e) Ha az elektromos szerszámot kültéren üzemelteti, használjon kültéri használatra alkalmas hosszabbítót. A kültéri használatra alkalmas vezeték használata csökkenti az áramütés veszélyét.
- f) Ha az elektromos szerszám nedves helyen történő üzemeltetése elkerülhetetlen, használjon áramvédőkapcsolóval (RCD) védett tápellátást. Az RCD használata csökkenti az áramütés veszélyét.

### 3) Személyes biztonság

- a) Maradjon éber, figyeljen arra, amit csinál, és az elektromos szerszámok használatakor legyen körültekintő. Ne használjon elektromos szerszámot fáradtan, kábítószer, alkohol vagy gyógyszer hatása alatt. Az elektromos szerszámok használata közbeni pillanatnyi figyelmetlenség is súlyos személyi sérülést okozhat.
- b) Használjon egyéni védőfelszerelést. Mindig viseljen védőszemüveget. A megfelelő körülmények között használt védőfelszerelések, mint például porvédő maszk, csúszásmentes biztonsági cipő, védősisak vagy hallásvédő, csökkentik a személyi sérülések számát.

- c) Előzze meg a véletlen indítást. Győződjön meg arról, hogy a kapcsoló kikapcsolt helyzetben van, mielőtt csatlakoztatja az áramforráshoz és/vagy az akkumulátorhoz, felveszi vagy hordozza a szerszámot. Az elektromos szerszámok hordozása úgy, hogy az ujj a kapcsolón van, vagy a kapcsolóval bekapcsolt elektromos szerszámok feszültség alá helyezése balesetveszélyes.
- d) Az elektromos szerszám bekapcsolása előtt távolítsa el a beállítókulcsot vagy a csavarkulcsot. Az elektromos szerszám forgó részéhez rögzített csavarkulcs vagy kulcs személyi sérülést okozhat.
- e) Vegyen fel helyes testtartást. Mindig tartsa meg a megfelelő lábtartást és egyensúlyt. Ez lehetővé teszi az elektromos szerszám jobb irányítását váratlan helyzetekben. Viseljen megfelelő ruházatot. Ne viseljen bő ruházatot vagy ékszereket. Tartsa távol haját, ruházatát és kesztyűjét a mozgó alkatrészekről. A laza ruhák, ékszerek vagy hosszú haj beakadhatnak a mozgó alkatrészekbe.
- f) Ha vannak porelszívó és porgyűjtő berendezések csatlakoztatására szolgáló eszközök, gondoskodjon ezek csatlakoztatásáról és megfelelő használatáról. A porgyűjtés használata csökkentheti a porral kapcsolatos veszélyeket.

#### 4) Elektromos szerszámok használata és gondozása

- a) Ne erőltesse az elektromos szerszámot. Használja az alkalmazáshoz illő elektromos szerszámot. A megfelelő elektromos szerszám jobban és biztonságosabban végzi el a munkát abban a sebességben, amelyre tervezték.
- b) Ne használja az elektromos szerszámot, ha a kapcsoló nem kapcsolja be és ki. Minden olyan elektromos szerszám, amelyet nem lehet a kapcsolóval vezérelni, veszélyes, és meg kell javítani.
- c) Húzza ki a csatlakozót az áramforrásból és/vagy az akkumulátort az elektromos szerszámából, mielőtt bármilyen beállítást végez, tartozékot cserél, vagy tárolja az elektromos szerszámot. Az ilyen megelőző biztonsági intézkedések csökkentik az elektromos szerszám véletlenszerű beindításának kockázatát.
- d) A használaton kívüli elektromos szerszámokat tárolja gyermekek elől elzárva, és ne engedje, hogy az elektromos szerszámot olyan személyek kezeljék, akik nem ismerik az elektromos szerszámot vagy ezt a használati utasítást. Az elektromos szerszámok képzetlen felhasználók kezében veszélyesek.
- e) Elektromos szerszámok karbantartása: ellenőrizze, hogy a mozgó alkatrészek jól vannak-e beállítva vagy rögzítve, az alkatrészek nem törtek-e, és minden más olyan körülményt, amely befolyásolhatja az elektromos szerszám működését. Ha megsérült, használat előtt javíttassa meg az elektromos szerszámot. Sok balesetet okoznak a rosszul karbantartott elektromos szerszámok.
- f) Tartsa a vágószerszámokat élesen és tisztán. A megfelelően karbantartott, éles vágóélel rendelkező vágószerszámok kevésbé hajlamosak megakadni, és könnyebben kezelhetők.
- g) Használja az elektromos szerszámot, a tartozékokat és a szerszámhegyeket stb. a jelen használati utasításnak megfelelően, figyelembe véve a munkakörülményeket és az elvégzendő munkát. az elektromos szerszám rendeltetésétől eltérő műveletekhez történő használata veszélyes helyzetet eredményezhet.

#### 5) Szervizelés

Az elektromos szerszámot csak azonos cserealkatrészek felhasználásával, szakképzett szakemberrel javíttassa meg. Ez biztosítja, hogy az elektromos szerszám biztonságos maradjon.

1. Mindig viseljen porvédő maszkot.
2. Viseljen fülvédőt. A zajnak való kitettség halláskárosodást okozhat.
3. Használja a segédfogantyú(ka)t, ha azokat mellékeltek a szerszámhoz. Az irányítás elvesztése személyi sérülést okozhat.
4. Tartsa az elektromos szerszámot a szigetelt fogófelületeknél, amikor olyan műveletet végez, ahol a maró tartozék érintkezhet rejtett vezetékkel vagy a saját vezetékével. A „feszültség alatt álló”

vezetékkel érintkező maró tartozék az elektromos szerszám szabadon lévő fémrészeit „feszültség alá helyezheti”, és a kezelőt áramütés érheti.

## A doboz tartalma

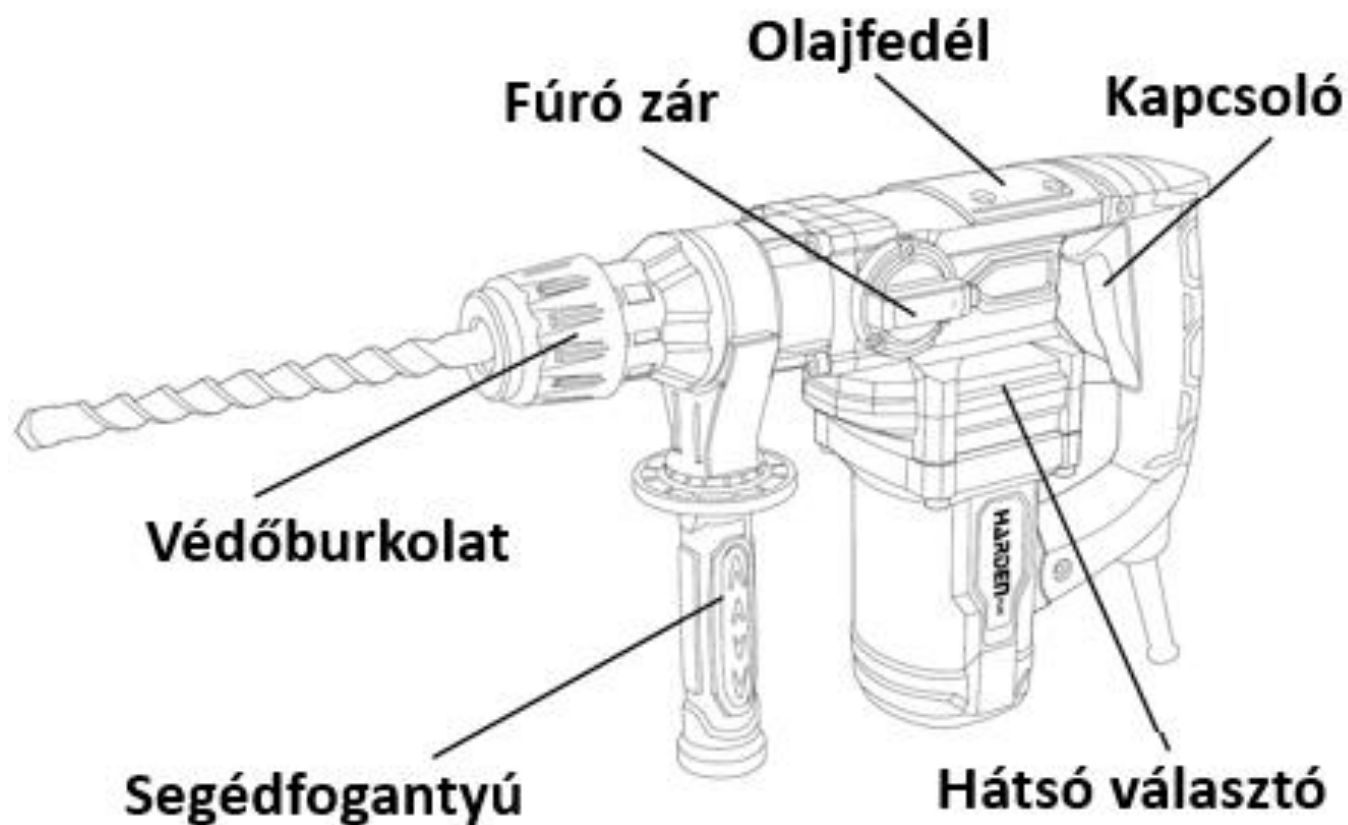

## Tartozékok

- 1 db Segédfogantyú
- 1Pc Porvédő
- 1db 14x250mm SDS-PLUS lapos véső
- 1db 14x250mm SDS-PLUS szúróvéső
- 3 db fúró: 8x150mm, 10x150mm, 12x150mm

## Használati utasítás



MEGJEGYZÉS: A szerszám használata előtt olvassa el figyelmesen a használati útmutatót.

### Rendeltetésszerű használat

Ez a szerszám betonba, téglába és kőbe történő útvefúráshoz, valamint könnyű vésési munkákhoz való. Alkalmas fa, fém, kerámia és műanyag ütés nélküli fúrására is.

### 1. A SEGÉDFOGANTYÚ BEÁLLÍTÁSA (LÁSD A. ÁBRA)

Csúsztassa a fogantyút a fúrókalapácsra, és forgassa a kívánt munkapozícióba. A segédfogantyú rögzítéséhez forgassa a fogantyút az óramutató járásával megegyező irányba. A segédfogantyú meglazításához forgassa a fogantyút az óramutató járásával ellentétes irányba.

FIGYELEM! Az Ön személyes biztonsága érdekében javasoljuk, hogy mindig használja a segédfogantyút.

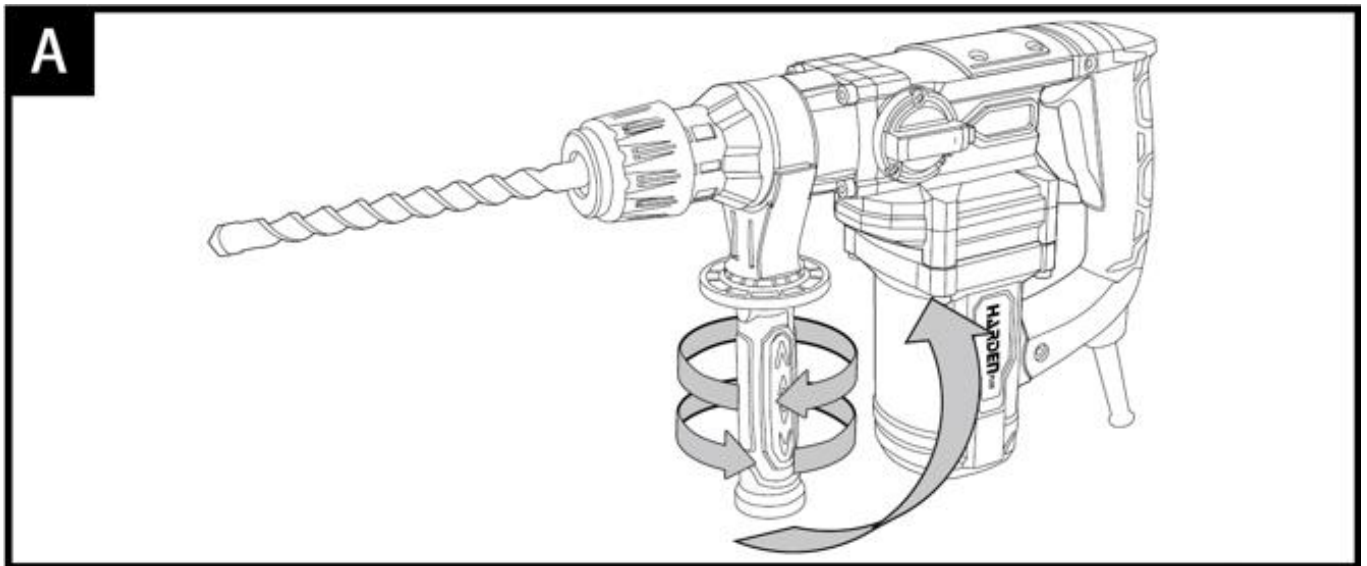

### 2. A PORVÉDŐ HASZNÁLATA (LÁSD B. ÁBRA)

Használja a porvédőt, hogy megakadályozza, hogy a por a szerszámra és Önre hulljon, amikor fej feletti fúrási műveleteket végez. Rögzítse a porvédőt a bitre a B. ábrán látható módon.

### 3. FÚRÓSZÁR BEHELYEZÉSE ÉS ELTÁVOLÍTÁSA AZ SDS TOKMÁNYBA (LÁSD C. ÁBRA)

Tisztítsa meg a bit szárát és kenje be zsírral a bit beszerelése előtt. Fogja meg a forgó markolatot, húzza vissza a reteszelő hüvelyt, és helyezze be a biteket a bittartóba. Forgassa a biteket, amíg be nem rögzül. Ezután engedje el a reteszelő hüvelyt. Ellenőrizze a reteszelést a szerszám meghúzásával.

Ha a bit vagy a tokmány nem illeszkedik jól, ismételje meg a műveletet.

### BITEK ELTÁVOLÍTÁSA (LÁSD C. ÁBRA)

Húzza vissza a bittartó reteszelő hüvelyét, és húzza ki a biteket.



FIGYELEM! Az új fúrókalapács jelentős erőket generál, hogy Ön gyorsan és hatékonyan végezhesse el a munkáját. Ezek az erők a rosszabb minőségű SDS bitek törését és elakadását okozhatják a tokmányban. Ezért javasoljuk, hogy csak kiváló minőségű SDS biteket használjon ehhez a szerszámhoz.



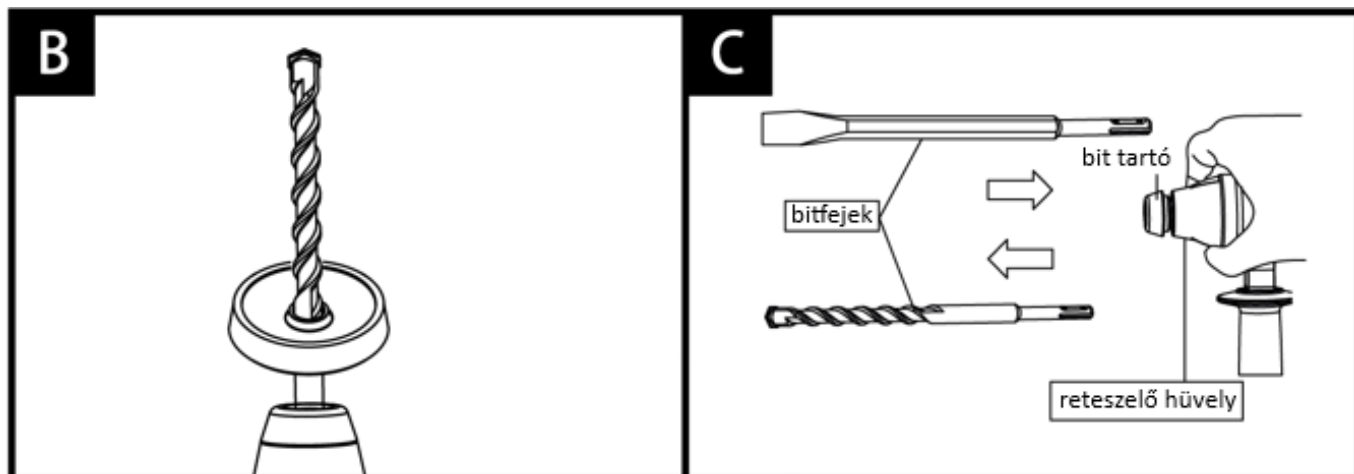

#### 4. BE-/KIKAPCSOLÓ (LÁSD D. ÁBRA)

Nyomja le a kapcsolót a szerszám indításához, és engedje el a szerszám leállításához.

#### 5. FUNKCIÓ MÓD KIVÁLASZTÁSA

Fúrókalapács funkció (LÁSD E. ÁBRA)

KALAPÁCS MÓD

Egyszerűen forgassa a hátsó kart a fúró/kalapács szimbólumra.

VÉSŐ MÓD

Keresse meg a tárcsát a fúró tetején, és forgassa el, amíg a nagy kalapács szimbólum  egy vonalba nem kerül a fúróházon lévő nyíllal.

Keresse meg a nagy kart a fúrógép hátulján, a be-/kikapcsoló közelében. Fordítsa a választókart a kalapács és fúró szimbólum  állásába.

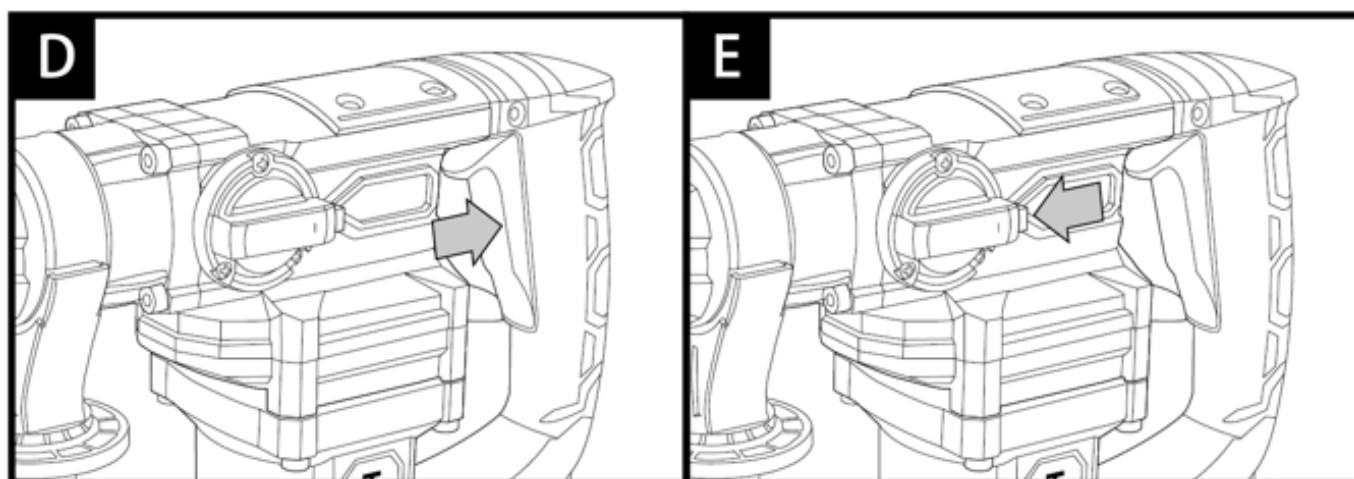

#### 6. TÚLTERHELÉS ELLENI VÉDELEM

Ha a szerszámot beakad vagy elakad, a fúróorsó meghajtása leáll. A fellépő erők miatt mindig tartsa az elektromos szerszámot szilárdan mindkét kezével, és gondoskodjon a biztonságos testtartásról.

### Munka tippek a fúrókalapácshoz

Csökkentse a fúrószárra gyakorolt nyomást, amikor az áttörni készül. Ez megakadályozza a fúrógép elakadását.

Nagyméretű furat fúrásakor először fúrjon elő egy kisebb fúrószárral.

Mindig egyenes vonalban, és ha lehetséges, a munkadarabra merőlegesen gyakoroljon nyomást a fúrószárra.

Soha ne változtassa meg az üzemmódot a fúrókalapács működése közben.

Vésés közben ne gyakoroljon túlzott nyomást a szerszámmra. A túlzott erő nem gyorsítja fel a munkát.

## Karbantartás

Bármilyen beállítás, szervizelés vagy karbantartás elvégzése előtt húzza ki a dugót a konnektorból.

Az elektromos szerszámban nincsenek a felhasználó által szervizelhető alkatrészek. Soha ne használjon vizet vagy vegyi tisztítószeret az elektromos szerszám tisztításához. Száraz ruhával törölje tisztára. Az elektromos szerszámot mindig száraz helyen tárolja. Tartsa tisztán a motor szellőzőnyílásait. Tartsa pormentesen az összes kezelőszervet. Esetenként szikrákat láthat a szellőzőnyílásokon keresztül. Ez normális, és nem károsítja az elektromos szerszámot.

Ha a tápkábel megsérül, a veszély elkerülése érdekében a gyártónak, a gyártó szervizének vagy hasonlóan képzett személynek kell kicserélnie.

### KENŐSZERSZÁM

A szerszám zsírral kenhető. Zsírfeltöltésre csak akkor van szükség, ha a kalapácsolási hatékonyság alacsony. Nyissa ki a kalapács tetején lévő zsírozó doboz fedelét a mellékelt csapszegkulccsal. Ezután tölts fel a szerszámhoz mellékelt kb. 30 g zsírral. A zsír műszaki előírása lítium alapú általános célú zsiradék.



Figyelem! A zsírtartályt tartsa távol a gyermekektől.

## Hibaelhárítás

1. Ha az elektromos szerszám nem indul, először ellenőrizze a hálózati csatlakozót.
2. Ha a kalapács használat közben túlságosan felforrósodik, állítsa a kalapács kapcsolót fúró üzemmódba, és hagyja, hogy a fúrógép 2 percig terhelés nélkül maximális sebességgel működjön.
3. Ha a kalapács munkahatékonysága túl alacsony, kérjük, töltsön elegendő zsírt a zsírozó dobozba.
4. Ha a munka hatékonysága túl alacsony, ellenőrizze a fúrószárat vagy a vésőt, és győződjön meg arról, hogy nem tompa vagy kopott.

A feltételezett meghibásodások gyakran olyan okokra vezethetők vissza, amelyeket a felhasználó maga is meg tud oldani. Ezért ellenőrizze a szerszámot ennek a szakasznak a segítségével. A legtöbb esetben a probléma gyorsan megoldható.

### FIGYELEM!

Csak a jelen útmutatóban leírt lépéseket hajtsa végre! Minden további ellenőrzési, karbantartási és javítási munkát csak hivatalos szervizközpont vagy hasonlóan képzett szakember végezhet el, ha a problémát nem tudja saját maga megoldani!



Probléma	Lehetséges ok	Megoldás
1. A készülék nem indul el	1.1 Nincs csatlakoztatva az áramellátáshoz 1.2 A tápkábel vagy a dugó hibás 1.3 A készülék egyéb elektromos hibája	1.1 Csatlakoztassa az áramellátáshoz 1.2 Ellenőriztesse villanszerelő szakemberrel 1.3 Ellenőriztesse villanszerelő szakemberrel
2. A készülék nem éri el a teljes teljesítményt	2.1 A hosszabbító kábel nem alkalmas a készülék működtetésére 2.2 Az áramforrás (pl. generátor) túl alacsony feszültségű 2.3 A szellőzőnyílások elzáródtak	2.1 Használjon megfelelő hosszabbítót 2.2 Csatlakoztatás másik áramforráshoz
3. Nem kielégítő eredmény	3.1 A fúrószár tompa/sérült 3.2 A fúrószár nem a munkadarab anyagának megfelelő	3.1 Cserélje ki egy újjal 3.2 Használja a megfelelő fúrót
4. Túlzott rezgés vagy zaj	4.1 A fúrószár tompa/sérült	4.1 Cserélje ki egy újjal

## Ártalmatlanítás

### UTASÍTÁSOK ÉS A HASZNÁLT CSOMAGOLÁS ÁRTALMATLANÍTÁSÁRA VONATKOZÓ INFORMÁCIÓK

A használt csomagolóanyagokat a helyi hatóság által a hulladék ártalmatlanítására kijelölt helyre kell szállítani.

### HASZNÁLT ELEKTROMOS ÉS ELEKTRONIKUS BERENDEZÉSEK ÁRTALMATLANÍTÁSA



Ez a szimbólum a termékeken vagy a kísérő dokumentumokon azt jelenti, hogy a használt elektromos vagy elektronikus termékeket nem szabad a közönséges kommunális hulladékba helyezni. Adja át az ilyen termékeket meghatározott gyűjtőhelyeken a megfelelő ártalmatlanítás, felújítás és újrahasznosítás céljából. Alternatív megoldásként az Európai Unió egyes országában vagy más európai országokban visszaviheti termékeit a helyi kereskedőhöz, ha ezzel egyenértékű új terméket vásárol. A termék szabályszerű ártalmatlanításával megóvhatja az értékes természeti erőforrásokat, és segíthet megelőzni a környezetre és az emberi egészségre gyakorolt esetleges káros hatásokat, amelyek a helytelen hulladékártalmatlanítás következményei lehetnek. További részletekért érdeklődjön a helyi hatóságnál vagy a legközelebbi gyűjtőhelyen. E hulladékfajta nem megfelelő ártalmatlanítása esetén a nemzeti jogszabályoknak megfelelően szankciókat lehet kiszabni.

Az Európai Unió országában működő vállalatok esetében:

Ha elektromos és elektronikus eszközöket szeretne ártalmatlanítani, kérje a kereskedőtől vagy az eladótól a szükséges információkat.

**CE** Az Európai Unión kívüli országokban történő ártalmatlanítás: Ha ezt a terméket ártalmatlanítani kívánja, kérdezze meg a helyi hatóságokat vagy a kereskedőt az ártalmatlanítás módjával kapcsolatos szükséges információkért.

Ez a termék megfelel a vonatkozó uniós irányelvek valamennyi alapvető követelményének.

A szöveg, a formatervezés és a műszaki adatok előzetes értesítés nélkül változhatnak, és fenntartjuk a jogot a változtatásukra.

**HARDEN** PLUS

**SHANGHAI HARDEN TOOLS CO.,LTD**

#115 XIANGJING RD SONGJIANG

SHANGHAI 201611, CHINA.

TEL:+86-21-52600666 FAX:+86-21-50211633